



СИСТЕМА КОНТРОЛЯ И УПРАВЛЕНИЯ  
ДОСТУПОМ «КОНТУР»

Наименование изделия:

**Всепогодный уличный  
ТУРНИКЕТ-ТРИПОД  
STL-125**

**«Турникет STL-125»  
РУКОВОДСТВО ПО  
ЭКСПЛУАТАЦИИ**



## **СОДЕРЖАНИЕ**

### **Раздел 1. НАЗНАЧЕНИЕ**

- 1.1 Основные понятия
- 1.2 Применение и условия эксплуатации

### **Раздел 2. ОСНОВНЫЕ ХАРАКТЕРИСТИКИ**

- 2.1. Устройство и конструктивные особенности
- 2.2 Комплектность
- 2.3 Надежность
- 2.4 Технические параметры

### **Раздел 3. ТРЕБОВАНИЯ БЕЗОПАСНОСТИ**

- 3.1 Безопасность при монтаже
- 3.2 Безопасность при эксплуатации
- 3.3 Действия в экстремальных условиях
- 3.4 Пропускная способность турникета

### **Раздел 4. ИНСТРУКЦИЯ ПО ЭКСПЛУАТАЦИИ**

- 4.1 Принцип работы и подключение
- 4.2 Подключение и работа с системой СКУД
- 4.3 Пульт управления

### **Раздел 5. МОНТАЖ**

### **Раздел 6. ГАРАНТИИ ИЗГОТОВИТЕЛЯ**

### **Раздел 7. СВИДЕТЕЛЬСТВО О ПРИЕМКЕ**

### **Раздел 8. СВИДЕТЕЛЬСТВО ОБ УПАКОВКЕ**

# 1. НАЗНАЧЕНИЕ

## 1.1 Основные понятия

Трипод STL-125 - турникет с вращающимися на наклонной оси с помощью электродвигателя постоянного тока **тремя** (рис. 1) **или двумя** (рис. 2) преграждающими планками. Данная конструкция обеспечивает проход через зону контроля только одного человека. В комплекте турникета из двух планок - две планки находятся на тех же местах, как и в комплекте турникета из трех планок, при этом третья планка - отсутствует. Отсутствие планки компенсируется ускоренным вращением турникета в этой позиции, и логика работы и последовательность проходов не нарушаются.

Отсутствие одной преграждающей планки позволяет устанавливать турникет в открытое состояние, когда ничто не мешает свободному прохождению через турникет - «режим свободного» прохода через турникет.

Трипод допускает подключение к системам контроля и управления доступом — СКУД.



рис.1 Турникет с тремя преграждающими планками



Рис 2. Турникет с двумя преграждающими планками в режиме закрыт и в режиме «свободный проход»

## 1.2 Применение и условия эксплуатации

Турникет устанавливается в системе контроля доступа для управления потоком людей. Один турникет — один поток.

Турникет является составной частью оборудования для систем автоматического контроля и управления доступом - СКУД.

Турникет может эксплуатироваться в условиях как внутри, так и вне помещений **без навеса**. При этом температура окружающего воздуха может быть от -35С до +45С, при влажности воздуха не более 95% при температуре +25С.

## 2. ОСНОВНЫЕ ХАРАКТЕРИСТИКИ

### 2.1 Устройство и конструктивные особенности

Корпус турникета изготовлен из стали с последующим порошковым полимерным покрытием, обеспечивающим высокую стойкость изделия к коррозии при атмосферных и температурных воздействиях.

В верхней части корпуса турникета установлен индикатор состояния турникета и пара считывающих устройств, обеспечивающие считывание поднесенных проксимити карт.

Чуть ниже на наклонной оси вращается стальная планшайба закрепленными на ней 3шт.преграждающими планками. Планшайба и преграждающие планки несъемные, что обеспечивает долговременную жесткость конструкции.

Преграждающие планки изготавливаются из высококачественной нержавеющей стали, обеспечивающей необходимую прочность и длительный эстетичный вид турникета.

Индикатор установленный на корпусе изделия позволяет получить информацию о текущем состоянии турникета. На встроенный буквено-цифровой индикатор выводится необходимая информация. По бокам в верхней части корпуса устанавливаются два считывающих устройства для считывания данных с подносимой электронной карты. Проход осуществляется со стороны поднесения карты при разрешающем сообщении на индикаторе.

Внутри верхней части корпуса смонтированы:

двигатель постоянного тока, оптический и бесконтактный индуктивный датчики, и плата контроллера управления.

Все контактные электрические соединения расположены на плате контроллера. Схема соединений см. рис.3.

Опционально может быть подключен пульт ручного управления турникетом по дополнительной договоренности с заказчиком.

### 2.2 Комплектность

Турникет поставляется в собранном виде.

Комплект сопроводительной документации.

### 2.3 Надежность

Турникет разработан для условий интенсивной эксплуатации.

Допустимая статическая нагрузка на преграждающую планку — 600Н.

Средняя наработка на отказ не менее 2млн. однократных проходов.

Срок службы изделия — не менее 10 лет.

## 2.4 ТЕХНИЧЕСКИЕ ПАРАМЕТРЫ

Таблица 1.

№ п/п	Наименование параметра	Значение
1	Питание В (постоянного тока) +/- 5%	15

2	Ток потребления от источника постоянного тока не более А	10
3	Усилие поворота планки на плече 0,25 м, не более	15Н
4	Средняя нагрузочная способность при однократных проходах в день	4000
5	Степень защиты корпуса турникета	IP53
6	Масса изделия без упаковки кг	28

## Раздел 3. ТРЕБОВАНИЯ БЕЗОПАСНОСТИ

### 3.1 Безопасность при монтаже.

При установке и подключении турникета необходимо пользоваться только исправным инструментом!

Монтажные работы и работы по подключению выполняются в обесточенном состоянии турникета.

К монтажу и подключению турникета допускаются лица имеющие необходимую квалификацию и допуск на проведение необходимых работ.

### 3.2 Безопасность при эксплуатации.

При эксплуатации соблюдайте общие правила электробезопасности при пользовании электрическими приборами.

Не допускается:

перемещение через зону прохода предметов, вещей и пр. размеры которых превышают ширину прохода.

Рывки, удары и чрезмерные усилия при попытке прохода на преграждающую планку, которые могут вызвать механическую деформацию изделия или даже травму.

Использовать при чистке поверхностей абразивных или химически активных чистящих веществ.

### 3.3 Действия в экстремальных условиях

В случае необходимости свободного прохода через турникет его необходимо обесточить.

При обесточивании турникет полностью разблокируется, обеспечивая свободный проход в обе стороны.

Опционально турникет может оборудоваться только 2-мя преграждающими планками.

### 3.4 Пропускная способность турникета

Пропускная способность турникета в автономном режиме будет максимальной и составляет порядка 5000 проходов за 8ч.

При работе турникета под управлением СКУД пропускная способность системы будет определяться быстродействием самой СКУД и индивидуально необходимым временем для прохода персонала предприятия.

## 4. ИНСТРУКЦИЯ ПО ЭКСПЛУАТАЦИИ

### 4.1 Принцип работы и подключение

После проверки всех электрических подключений подать питание на турникет. Турникет установится в исходное состояние и готов к выполнению управляющих команд.

Турникет имеет в своем составе электромоторный привод для доворота преграждающих планок и комфортного прохода персонала при проходе, а так же создания максимального тормозящего усилия при попытке несанкционированного прохода через турникет.

Турникет относится к классу нормально открытых управляемых физических барьеров, т.е. открыт при отсутствии питания.

После поднесения карты и начала команды на разрешение прохода разблокируются преграждающие планки и начинается плавный их доворот по направлению разрешенного движения. После прохождения человека планки самостоятельно устанавливаются в исходное состояние до прихода следующей команды на проход.

Если проход запрещен, то при попытке прохода и прикладывании усилия на преграждающие планки электромотор будет пытаться удерживать планки в исходном состоянии.

## **4.2 Подключение и работа с системой СКУД**

Турникет работает в двух режимах: «ВНУТРЕННЕЕ УПРАВЛЕНИЕ», когда управляющие команды приходят с компьютера через интерфейс RS485 на контроллер турникета. Турникет подключается к системе СКУД «КОНТУР» в соответствии с Рис.4

«ВНЕШНЕЕ УПРАВЛЕНИЕ», когда входные сигналы «разрешить вход», «разрешить выход», приходят от контроллеров СКУД и на контроллеры СКУД уходят сигналы «выход состоялся» и «вход состоялся». Соединения осуществляются к разъемам расположенным на плате контроллера турникета, расположенного в его верхней части корпуса. Турникет подключается к системе СКУД в соответствии с Рис.3

Внешние сигналы «разрешить вход», «разрешить выход» имеют активный уровень — «низкий». Без подачи сигнала уровень этих входов подключен через внутренние резисторы к потенциалу +5В относительно общего провода платы контроллера.

Для формирования уровня «низкий» достаточно использовать схему управления с контактами реле «нормально разомкнутый» или схему «открытый коллектор» с транзистором структуры n-p-n относительно контакта «Общий».

Контакты реле и открытый коллектор должны иметь возможность коммутировать ток до 10мА при напряжении 10В. Нагрузка при этом носит исключительно резистивный характер.

Длительность сигналов управления «разрешить вход», «разрешить выход» низкого уровня — не менее 0.2с.

Для формирования сигналов «выход состоялся» и «вход состоялся» используется схема «открытый коллектор» с транзистором структуры n-p-n. Нагрузочная способность выхода: ток — не более 100мА, при напряжении до 24В.

При индуктивной нагрузке необходимо предусмотреть защиту от коммутационных перенапряжений в виде обратносмещенного диода, установленного параллельно индуктивной нагрузке.

Длительность сигналов управления «выход состоялся» и «вход состоялся» низкого уровня — не менее 0.2с.

## **5. МОНТАЖ**

Турникет ТРИПОД STL-125 будучи извлеченный из упаковочной тары полностью готов к установке.

Конструктивное исполнение обеспечивает свободный доступ ко всем узлам изделия при проведении профилактических и ремонтных работ.  
 Монтажный чертеж представлен на рис. 5.

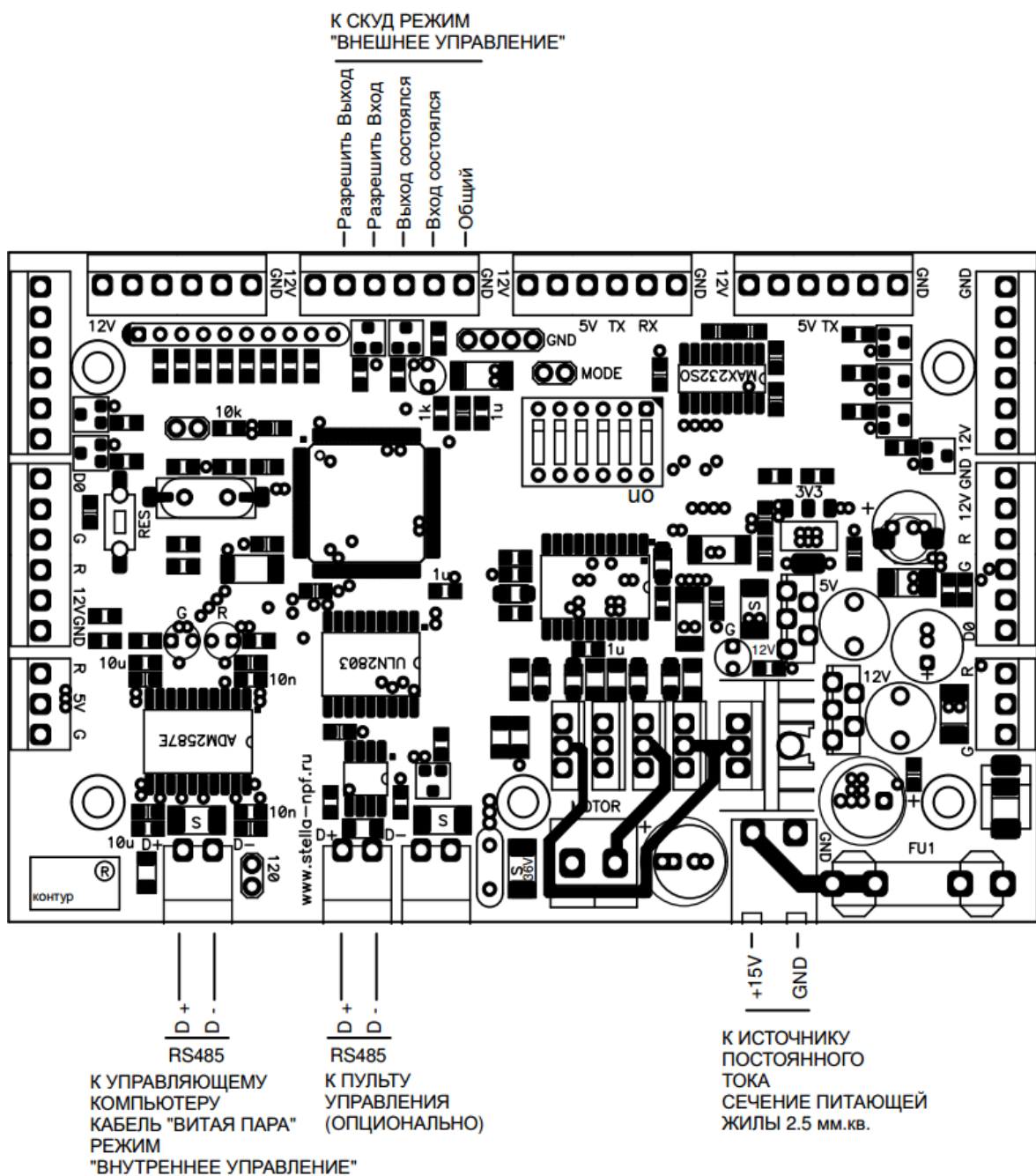

Внешнее управление

Рис. 3



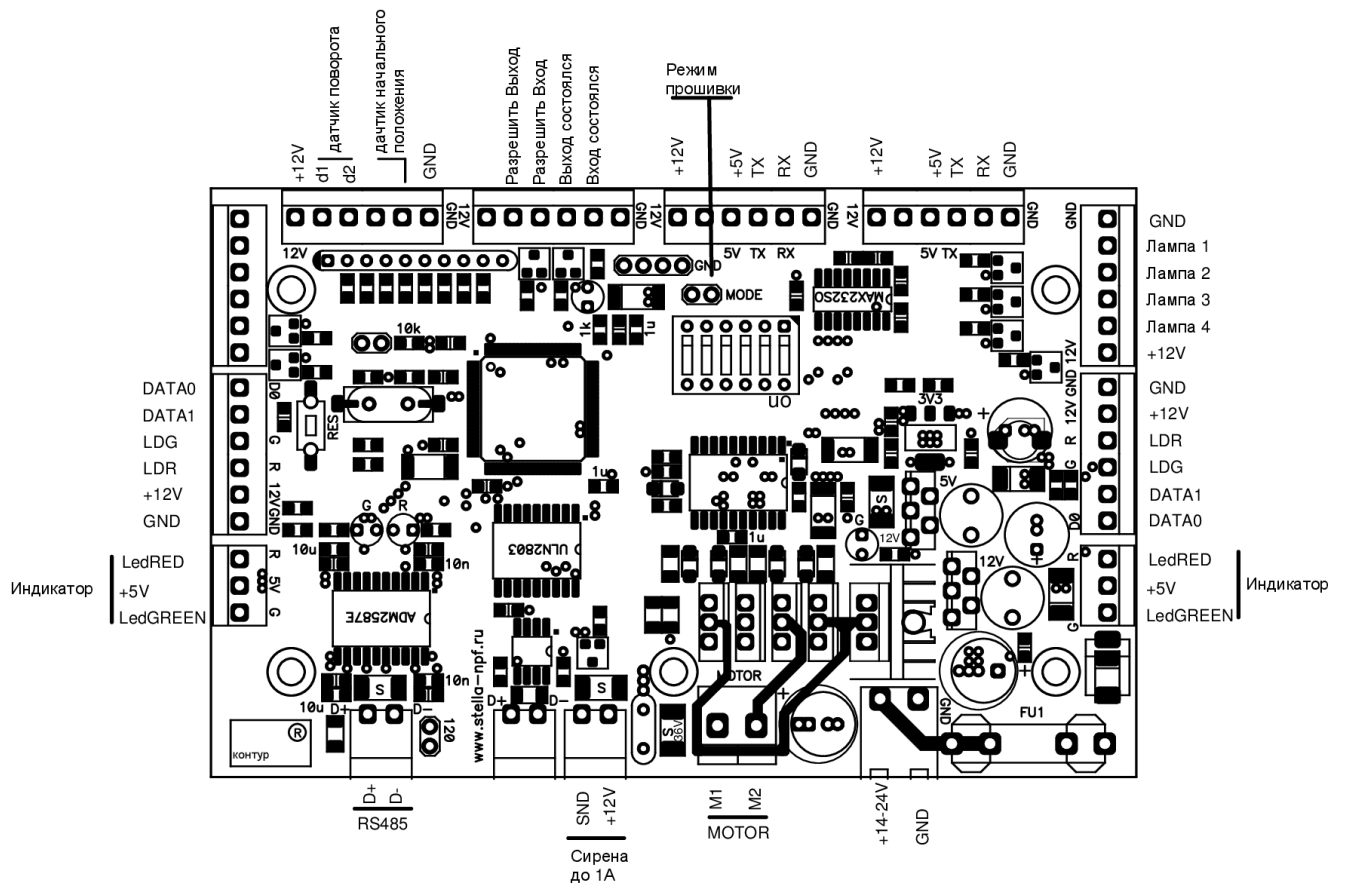

Управление от СКУД «КОНТУР»  
Рис. 4



Рис. 5

## 6. ГАРАНТИИ ИЗГОТОВИТЕЛЯ.

Предприятие-изготовитель гарантирует работу изделия «Турникет STL-125» в течение 12 месяцев с момента реализации при соблюдении условий хранения, транспортировки, монтажа и эксплуатации, изложенных в «Руководстве по эксплуатации».

При отсутствии документов, подтверждающих дату реализации (накладная или гарантийный талон), гарантийный срок исчисляется от даты изготовления.

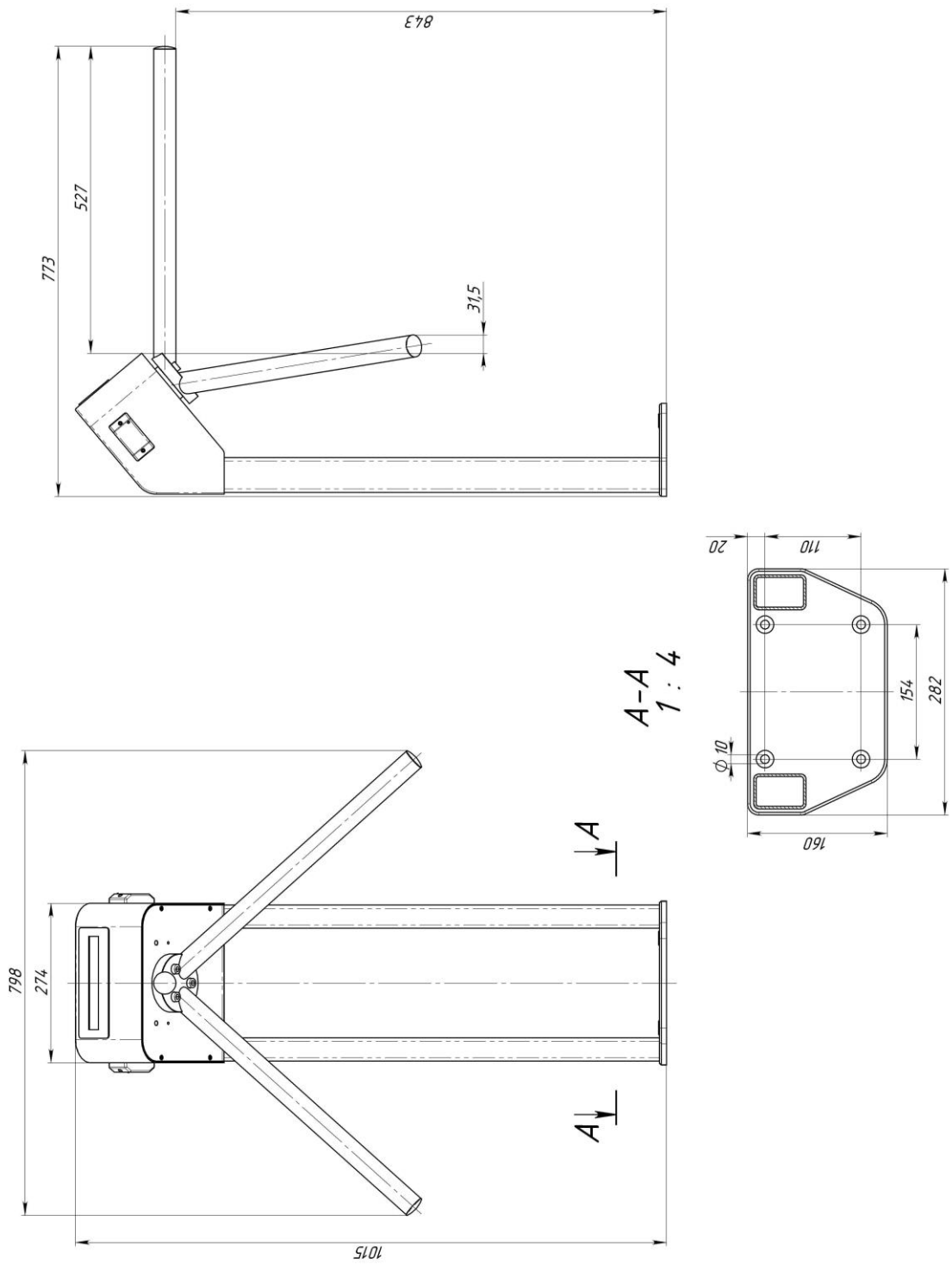
Гарантийный ремонт не производится, если изделие пришло в неисправное состояние вследствие несоблюдения условий, приведенных в «Руководстве по эксплуатации», при наличии механических повреждений и (или) нарушении гарантийных пломб.

## 7. СВИДЕТЕЛЬСТВО О ПРИЕМКЕ.

Изделие «Турникет STL-125», заводской номер \_\_\_\_\_, изготовлено \_\_\_\_\_ в соответствии с требованиями государственных стандартов, действующей технической документацией, и признано годным к эксплуатации.

Подпись лица, ответственного за приемку:

\_\_\_\_\_

подпись

\_\_\_\_\_

расшифровка подписи

Дата приемки: \_\_\_\_\_

М.П.

### 8.СВИДЕТЕЛЬСТВО ОБ УПАКОВКЕ.

Изделие «Гурникет STL-125», заводской номер \_\_\_\_\_ , упаковано согласно требованиям, предусмотренными технической документацией.

Подпись лица, ответственного упаковку:

\_\_\_\_\_

подпись

\_\_\_\_\_

расшифровка подписи

Подпись лица, ответственного за приемку упаковки:

\_\_\_\_\_

подпись

\_\_\_\_\_

расшифровка подписи

Дата упаковки: \_\_\_\_\_

М.П.